

# L.O.O.T. INFOWIJZER



## MEI 2019

### INHOUDSOPGAVE

- 2. INLEIDING
- 3. COLOFON
- 4. L.O.O.T. NIEUWS
- 12. MOTOREN IN DE FILE
- 14. MOTORNIEUWS
- 20. INGEZONDEN BRIEF
- 21. L.O.O.T. TOERCOMPETITIE
- 24. L.O.O.T. TOERKALENDER

De volgende infowijzer verschijnt juni 2019. Uw kopij gaarne voor 26 mei naar [infowijzer@loot.nl](mailto:infowijzer@loot.nl)

## **INLEIDING**

Het LOOT is in 1989 opgericht als overkoepelende vereniging van motor toerclubs. Momenteel zijn er ruim 110 motorclubs aangesloten, die op hun beurt ruim 11.000 leden hebben.

Het LOOT stelt zich ten doel:

- ☐ Het motorrijden in het algemeen te bevorderen;
- ☐ De samenwerking en communicatie tussen toerclubs te versterken.

Het LOOT wil dit bereiken door middel van:

- ☐ De uitgifte van een maandelijks "Infowijzer", met daarin onder andere de toerkalender, de standen van de toercompetitie en nog veel meer.
- ☐ Het organiseren van een evenement in het voorjaar (de LOOT Einddag), waarbij de winnaars van de toercompetitie van het afgelopen jaar worden bekend gemaakt.
- ☐ Het maken en onderhouden van reglementen voor het organiseren en uit-zetten van tourritten door de clubs.
- ☐ Het ondersteunen van de clubs bij promotieactiviteiten door deel te nemen aan beurzen en evenementen.

**De LOOT clubs wordt dringend verzocht de LOOT infowijzer digitaal onder de eigen leden te verspreiden.**

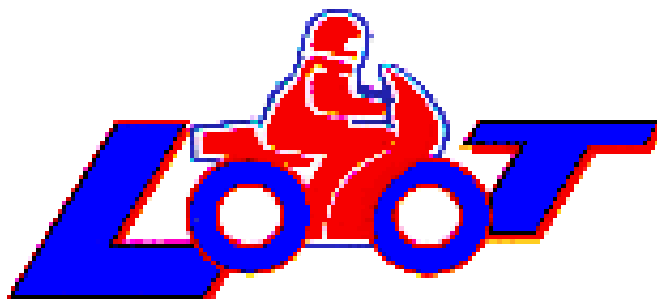

# LANDELIJK OVERLEG ORGAAN TOERCLUBS L.O.O.T.

Oppericht 28-11-1989

Statutaire vestiging te Zwolle

Kamer van Koophandel V 40062177

Postbank -rekening ING: NL 38

INGB 0006 236630 t.n.v. LOOT



[www.loot.nl](http://www.loot.nl)

[secretariaat@loot.nl](mailto:secretariaat@loot.nl)

## Het Bestuur

			<a href="mailto:bestuur@loot.nl">bestuur@loot.nl</a>
<b>Voorzitter</b>	Jan van Es	06-28875664	<a href="mailto:voorzitter@loot.nl">voorzitter@loot.nl</a>
<b>Secretaris</b>	Anita Dieters	06-20889435	<a href="mailto:secretariaat@loot.nl">secretariaat@loot.nl</a>
<b>Penningmeester</b>	Annelies van Staveren	06- 13342677	<a href="mailto:penningmeester@loot.nl">penningmeester@loot.nl</a>
<b>Bestuursleden</b>	Cor Huijbrechtse	036-5334402	<a href="mailto:toerkalender@loot.nl">toerkalender@loot.nl</a>
	Henk Bijkerk	078-6101174	<a href="mailto:infowijzer@loot.nl">infowijzer@loot.nl</a>
	Erik Dieters	06-21575716	<a href="mailto:pr@loot.nl">pr@loot.nl</a>
	Laurens Boersma	06-16402205	<a href="mailto:postmaster@loot.nl">postmaster@loot.nl</a>

## De Coördinatoren

<b>Beurzen</b>	Anita Dieters	06-20889435	<a href="mailto:secretariaat@loot.nl">secretariaat@loot.nl</a>
	Erik Dieters	06-21575716	<a href="mailto:pr@loot.nl">pr@loot.nl</a>
<b>Internet</b>	Laurens Boersma	06-16402205	<a href="mailto:postmaster@loot.nl">postmaster@loot.nl</a>
<b>Clubprofielen</b>	Laurens Boersma	06-16402205	<a href="mailto:clubprofielen@loot.nl">clubprofielen@loot.nl</a>
<b>Contact motorbladen</b>	Henk Bijkerk	078-6101174	<a href="mailto:infowijzer@loot.nl">infowijzer@loot.nl</a>
<b>Redactie Infowijzer</b>	Henk Bijkerk	078-6101174	<a href="mailto:infowijzer@loot.nl">infowijzer@loot.nl</a>
<b>Toercompetitie /Toerkalender/Inschrijf-formulieren</b>			
	Cor Huijbrechtse	036-5334402	<a href="mailto:toerkalender@loot.nl">toerkalender@loot.nl</a>

## Adressen

### **Algemene post- en adreswijzigingen Inschrijfformulieren toertochten**

Toerkalender Jerseystraat 1 1339 TP Almere 036-5334402 [toerkalender@loot.nl](mailto:toerkalender@loot.nl)

### **Copy infowijzer**

Redactie Rijnestein 4 3334 CT Zwijndrecht 078-6101174 [infowijzer@loot.nl](mailto:infowijzer@loot.nl)

### **Financiële zaken**

Penningm. Van Eijdenhof 27 3833 JX Leusden 06 -13342677 [penningmeester@loot.nl](mailto:penningmeester@loot.nl)

### **Verzending eigen clubblad naar het LOOT (lieftst digitaal)**

Clubbladen Rijnestein 4 3334 CT Zwijndrecht 078-6101174 [infowijzer@loot.nl](mailto:infowijzer@loot.nl)

## L.O.O.T. NIEUWS

Geacht club bestuur,

Namens het gehele LOOT bestuur ben ik erg blij te kunnen meedelen dat wij **Annelies van Staveren** bereid hebben gevonden zich kandidaat te stellen als penningmeester van onze club.

Annelies woont in Leusden en is niet verbonden aan enige motorclub. Wel rijdt zij al 40 jaar motor en heeft zij een financiële achtergrond.

Omdat de Algemene Ledenvergadering enkele weken geleden heeft plaatsgevonden en Annelies zal omgaan met vertrouwelijke en financiële informatie, willen wij graag langs deze weg uw goedkeuring voor haar penningmeesterschap.

Indien wij voor 4 mei aanstaande geen bericht van u hebben ontvangen ([voorzitter@loot.nl](mailto:voorzitter@loot.nl)), gaan wij er van uit dat uw bestuur geen bezwaar heeft tegen Annelies als penningmeester. Hierna zullen wij haar aanmelden bij de Kamer van Koophandel.

Mocht u wel bezwaar hebben dan vernemen wij dat graag, met een duidelijke onderbouwing van uw bezwaar.

Wij hopen dat u, samen met ons, Annelies van harte welkom heet en haar kandidaatstelling ondersteunt.

Met vriendelijke groet,

Jan van Es  
Voorzitter LOOT

# We hebben haar gevonden!!

Het bestuur van het LOOT is bijzonder blij te kunnen meedelen dat er, na een jaar van vallen en opstaan, een nieuwe penningmeester is gevonden!

Annelies van Staveren woont in Leusden, is fiscalist en pensioenadviseur en heeft jarenlang bij ABN-Amro en ING gewerkt. Momenteel werkt zij bij BDO.

Zij rijdt al 40 jaar motor, heeft aan motorcross gedaan en rijdt op dit moment op een BMW R 1200 GS. Duitsland heeft haar bijzondere belangstelling als motorland.

Het bestuur heet Annelies van harte welkom en hoopt op een prettige en langdurige samenwerking.

## Vacatures LOOT bestuur

### Toercoördinator :

Omschrijving: Toercompetitie/Toerkalender/ Inschrijfformulieren

-Bijhouden van deelnemers van ritten van clubs

-Deelnemers die niet in database staan , invoeren.

-Evenementen uit printen en versturen naar clubs

1x per jaar.

-Evenementen in database invoeren.

-Mede met een andere bestuurder Kampioensdag LOOT dag organiseren.

-Uitnodiging sturen naar clubs en rijders

80 uitnodigingen rijders

12 clubs uitnodigingen

Waarvan overblijven

35 rijders

3 clubs

-Op mail reageren van clubs of naar andere bestuursleden door sturen.

### Algemeen Bestuurslid.

Omschrijving: ondersteuning overige bestuursleden.



**1989 – 2019**

U komt toch ook?!

Op 18 mei aanstaande vindt de LOOT Einddag plaats en dit jaar is dat een bijzondere dag! Want op die dag vieren we ook het 30-jarig bestaan van het LOOT!

De dag begint in Café-Restaurant De Roskam in Achterveld, onze pleisterplaats voor Algemene Ledenvergaderingen en Toerkalender Vergaderingen. Hierna volgt een prachtige (puzzel-) rit door het mooie Nederlandse landschap, waar je zomaar **30(!)** LOOT-punten mee verdient en ook nog leuke prijzen mee kunt winnen!

En na de prijsuitreiking kunnen we, begeleid door een live band, genieten van een overheerlijke barbecue!

Dit wil je als motorrijder niet missen! Van iedere club mogen er 3 personen gratis mee; elke deelnemer meer betaalt € 35,-. En voor ons goede doel van dit jaar; **DCN Geleidehonden**, vragen we een kleine donatie van € 5,- per deelnemer.

Opgeven kan nog maar heel even via [toerkalender@loot.nl](mailto:toerkalender@loot.nl). Op 3 mei aanstaande sluit de inschrijving. Wees er dus snel bij!

## **Programma**

### **LOOT Einddag / 30-jarig Jubileum**

**18 mei 2019**

- 09.30 – 10.30**                    **Ontvangst in de Peerdenstal van Hotel Restaurant De Roskam, Hessenweg 212, 3791 PN Achterveld**
- 10.30 - 11.00**                    **Vertrek vanaf de Roskam voor een mooie motorrit van circa 150 km.**
- 14.00 – 15.30**                    **Ontvangst in de Meeuwenhoeve, Meeuwenweg 28, 8218 NE Lelystad**  
**Mogelijkheid slagzin samen te stellen en af te maken**
- 15.30 – 16.00**                    **Prijsuitreiking**
- 16.00 – 18.00**                    **Barbecue**



**Concept notulen LOOT Algemene Leden Vergadering d.d. 13 april 2019,  
in Hotel-Restaurant "De Roskam" te Achterveld**

## **Aanwezig**

### ***Bestuur LOOT***

Laurens Boersma  
Henk Bijkerk  
Anita Dieters  
Erik Dieters  
Jan van Es  
Cor Huijbrechtse

Algemeen bestuurslid / webmaster  
Algemeen bestuurslid / redactie Infowijzer  
Secretaris  
Algemeen bestuurslid / PR  
Voorzitter  
Toercommissaris

### ***Clubs***

Baarnse MC  
  
Culinair Bikers  
MC Free Wheels  
MC Promotie  
MC Roadrunner  
MTC Motovatie  
MVC Triple-F

Voorzitter / Secretaris / Toercommissie  
Penningmeester  
2x Toercommissie  
Toercommissie + Clublid  
Voorzitter + 2 Clubleden  
                    Voorzitter + Penningmeester  
Toercommissaris  
Voorzitter + Secretaris

## **Afwezig met kennisgeving**

BMW club Roosendaal  
De Gasschoeve  
Keizer Karel Nijmegen  
MC Mios  
MC Trajectum  
MC West Friesland  
MC Zwolle  
MTC De Schaffelaar  
RAM Raalte  
VAMC De Graafschaprijders



**1. Opening**

De voorzitter opent de vergadering om 14.05 uur en heet de aanwezigen welkom.

**2. Vaststellen agenda**

Er zijn geen wijzigingen in de agenda en deze wordt als zodanig vastgesteld.

**3. Ingekomen en uitgaande correspondentie**

De afmeldingen van de clubs voor de Algemene Leden Vergadering worden voorgelezen.

**4. Mededelingen**

Er zijn geen mededelingen.

**5. Concept notulen Algemene Leden Vergadering d.d. 14 april 2018**

Er zijn geen opmerkingen over de notulen en deze worden als zodanig vastgesteld. De secretaris bedankt zowel mevrouw Rolien Rietberg als de heer Cor Huijbrechtse voor het ter beschikking stellen van hun aantekeningen en notulen.

**6. Jaarverslag 2018 door de secretaris**

Het jaarverslag is meegestuurd met de notulen. Er zijn geen op- of aanmerkingen op.

**7. Financieel jaarverslag 2018**

Bij afwezigheid van een penningmeester heeft de voorzitter een financieel jaarverslag samengesteld. Omdat dit pas zeer recent is afgerond is er nog geen gelegenheid geweest om de kascommissie hier naar te laten kijken. Tevens is er geen begroting samengesteld.

De voorzitter legt uit dat het negatieve resultaat wordt veroorzaakt door:

- Het negatieve resultaat van Robeco.
- De kosten van Shurgard.  
De intentie is om de hal na het jubileum op te zeggen.
- Het significant lagere bedrag aan binnengekomen contributie.
- Het in 2018 terugstorten van de verzekeringspremie aan alle deelnemers.  
De voorzitter vermeldt dat de verzekeringspolis niet meer is onderhouden sinds 1990. Het LOOT zou 15.288 leden hebben. Dit is nu bijgesteld naar 5.000, waardoor de premie nu € 832,- per jaar wordt. Dit komt neer op ongeveer € 12,50 per club.

De voorzitter vermeldt nog eens dat ALLE ACTIVITEITEN DIE EEN MOTORCLUB UITVOERT TEN BEHOEVE VAN EEN LOOT-RIT VERZEKERD ZIJN! Ook ritten met 0 punten kunnen vermeld worden op de LOOT kalender.

Desgevraagd belooft de voorzitter dat de facturen voor de contributie en verzekeringspremie 2019 de komende week verstuurd zullen worden.

Als er een penningmeester is gevonden zullen de clubs die niet betaald hebben, herinnerd worden. Als er geen penningmeester wordt gevonden komt het bestaansrecht van het LOOT in het geding!

De Motorbeurs Utrecht heeft weinig opgeleverd; daarom heeft het bestuur er voor gekozen in 2019 niet op de beurs te staan.

**8. Kascommissie**

Omdat er geen officiële verantwoording van een penningmeester voorhanden is, is ook de kascommissie niet gevraagd een en ander goed te keuren.

## 9. Bestuurswijzigingen

### A. *Aftredend*

Cor Huijbrechtse is aftredend en niet herkiesbaar. Wel heeft Cor toegezegd nog een jaar lang zijn werkzaamheden op de achtergrond te willen uitvoeren. Hij komt tevens naar de bestuursvergaderingen.

Eveneens aftredend maar wel herkiesbaar is Henk Bijkerk. Henk heeft toegezegd minimaal nog een jaar door te gaan. Hij komt echter niet naar de bestuursvergaderingen in verband met de afstand en zijn werkzaamheden.

### B. *Aantredend*

De vergadering gaat akkoord met het aantreden van Laurens Boersma als algemeen bestuurslid / webmaster.

### C. *Vacatures*

Er is een drietal vacatures:

- Penningmeester
- Toercommissaris
- Algemeen bestuurslid

De voorzitter doet een dringende oproep aan de leden om zichzelf op te geven of een ander uit hun omgeving te vragen. Zonder bestuur geen LOOT!

## 10. (Concept-) Statuten

De concept statuten zijn met de notulen meegestuurd en worden doorgenomen.

Rolien Rietberg merkt op dat de statuten vrij standaard zijn. Toch heeft zij enkele vragen:

- Bestaat er een soort donateurschap? De voorzitter legt uit dat deze begunstigers worden genoemd. Dit zijn echter geen rechtspersonen.
- Rolien vraagt zich af of de voorzitter niet gekozen dient te worden maar dit blijkt niet (meer) het geval te zijn.

Hiermee worden de concept statuten goedgekeurd.

## 11. Public Relations

De leden zijn van mening dat als er zo weinig aanmeldingen voor de Einddag zijn, er een extra mail uit moet. Tevens moet er een stukje in de Infowijzer worden opgenomen. Wellicht is het ook een goed idee om de eerste honderd motorrijders van de toercompetitie aan te schrijven.

Het blijkt dat er een aantal Infowijzers ontbreekt op de website. Hier zal naar gekeken worden.

## 12. Vernieuwing registratiesysteem

De voorzitter geeft een uiteenzetting over de in eerste instantie bedachte LOOT pas en de app. Een van de leden stelt voor een en ander te parkeren tot het bestaansrecht van het LOOT bewezen is.

Het LOOT staat voor:

- Belangenbehartiging van de motortoerrijder
- Verzekering
- Toerkalender

De leden vinden dat het bestuur wel door moet gaan met het onderzoeken van mogelijkheden voor digitalisering. In de loop van het jaar kan men hier op terugkomen.

**13. Datum Algemene Leden Vergadering**

De volgende Algemene Leden Vergadering zal plaatsvinden op zaterdag 18 april 2020.

**14. Wat verder ter tafel komt**

Het blijkt dat bij het financiële agendapunt is verzuimd de contributie over 2020 te bespreken. Er ligt een voorstel om deze met € 5,- te verhogen tot € 95,- per jaar. De vergadering gaat hiermee akkoord. Tevens stelt de vergadering voor om de verzekeringspremie te handhaven op € 23,-.

Het bestuur van MC Roadrunner geeft aan dat zij op 13 maart jl. een mail hebben gestuurd om de verzekering aan te vragen. Zij hebben hier nog niets op vernomen. De voorzitter belooft dit te regelen.

Ook MC Promotie wil de verzekering aanvragen.

**14. Rondvraag**

Jan Valk vraagt hoe het met Harry Apperloo (voormalig voorzitter) is. De voorzitter stelt voor om hem gezamenlijk te bellen om te kijken of er een afspraak gemaakt kan worden.

Jan Valk heeft een aanbeveling voor de toercompetitie naar het bestuur gestuurd. Hier moet nog naar gekeken worden.

Een van de leden stelt voor om de nieuwe verzekeringspolis op de website te plaatsen. Dit zal gebeuren.

**15. Sluiting**

Hierna bedankt de voorzitter de aanwezige leden en sluit om 16.15 uur de Jaarvergadering. Hij wenst eenieder wel thuis.

## **MOTOREN IN DE FILE**

Vijf vragen over motoren in de file

Zo ga je als automobilist om met motorrijders in de file

Motorrijders zijn in een file kwetsbaar. Hoe ga je als automobilist om met motorrijders in de file?

### **1. Mag dat zomaar, die motoren die tussen de files doorrijden?**

Nee en ja. Het is niet bij wet geregeld dat motoren tussen de files door mogen rijden, maar er is een gedragscode met bijbehorende gedragsregels. Een motorrijder mag tussen een file doorrijden. Het snelheidsverschil tussen de motor en de auto's mag niet meer zijn dan 10 km/h. Motorrijders moeten kiezen voor de ruimte tussen de meest linkse banen. Als ze weer gaan invoegen omdat de file weer rijdt, geven ze dat aan met hun richtingaanwijzers.

### **2. Kunnen ze niet beter gewoon tussen de auto's meerijden?**

Nee, dat is niet in hun belang, en niet in dat van de automobilist. Bij een file gebeuren de meeste ongelukken achteraan, en motorrijders zijn nu eenmaal kwetsbaar. Dus daar willen ze niet blijven hangen. Bovendien helpen ze mee aan het optimaal benutten van de ruimte op de weg, waardoor de file korter zal zijn.

### **3. Hoe kan ik er het beste mee omgaan?**

Zorg voor voldoende ruimte. Hoewel de laatste jaren het overgrote merendeel van de automobilisten dat doet, zijn er ook nog steeds die juist de ruimte dichthouden. Dat zorgt voor extra opstoppingen. Ruimte maken als er een motor aankomt, geeft vaak aanleiding tot een bedankje van de motorrijder. Blijf daarnaast alert op je buitenspiegels. Het gevaarlijkst voor motorrijders zijn automobilisten die in een impuls van baan veranderen vlak voor hun neus. Of automobilisten die zo druk aan het lezen zijn, dat ze ongemerkt naar de andere baan toe kruipen. Wat helemaal uit den boze is, is in de file het portier openen, bijvoorbeeld als het erg warm is.

### **4. Waar moet de motorrijder zich aan houden?**

Hij moet het snelheidsverschil niet te groot maken en als de file weer rijdt, gewoon invoegen. Alarmlichten zijn nuttig als een motorrijder een file nadert, om het overige verkeer op zijn aanwezigheid te attenderen.

Als hij eenmaal tussen de auto's zit, kunnen die weer uit. Als er meerdere motoren tussen de file doorrijden, moeten ze onderling een afstand van ongeveer twee auto's aanhouden. Hij moet zich houden aan de ruimte tussen de twee meest linkse banen, en niet over vluchtstroken, verdrijvingsvlakken, puntstukken en dergelijke rijden. Motorrijders houden uit zichzelf al rekening met de strepen op de weg. Die kunnen glad zijn, en daar zullen ze dus naast willen rijden, net als naast asfalt dat in kieren in de weg is gegoten als reparatie.

### **5. Hoe gaat het in het buitenland?**

Dat verschilt per land. In Duitsland mag het niet, maar de overheid kijkt daar naar de mogelijkheid om motoren over de vluchtstrook te laten rijden. Dat is volgens de deskundigen daar de veiligste optie. Italiaanse motorrijders hebben die conclusie zelf al getrokken en duiken bij iedere vertraging de vluchtstrook op. In Engeland is het normaal dat motorrijders de vrije ruimte benutten. In België gelden ongeveer dezelfde regels als in Nederland. Motorrijders mogen daar de files voorbijrijden met een snelheid van maximaal 50 km/h en op voorwaarde dat het verschil in snelheid met de auto's die zij voorbijrijden niet groter is dan 20 km/h. Motorrijders die auto's willen passeren die traag rijden of stilstaan, moeten hiervoor gebruikmaken van de twee uiterst linkse rijstroken. En Frankrijk? Iedereen die wel eens op de Périphérique van Parijs in de file heeft gestaan, weet dat motorrijders daar zonder wroeging met hoge snelheden tussen de stilstaande of langzaam rijdende auto's doorknallen. Reden voor de Franse overheid om steeds strenger op te treden tegen motorrijders. Voor automobilisten geldt daar absoluut: wees op extreme situaties voorbereid!

BRON : ANWB



## MOTORNIEUWS



### **Verkeerslicht op rood bij hardrijders**

In België geloven ze in pacifistische maatregelen tegen hardrijders. Niet direct boetes of andere vergaande sancties: gewoon letterlijk laten afremmen. De grensgemeente Bree experimenteert met verkeerslichten die op rood springen voor hardrijders. Eventuele tijdwinst door de snelheidsovertreding verdwijnt.

Achter het verkeerslicht staat een flitspaal die alleen een bekeuring uitschrijft wanneer de bestuurder niet stopt. De hardleerse hardrijders krijgen zowel een boete thuis voor snelheid als een boete voor het rode licht. Een gewaarschuwd persoon telt immers voor twee.

Het mes snijdt volgens experts aan twee kanten. Het rode licht attendeert de hardrijder direct op zijn gedrag én hij ervaart sociale druk: de persoon achter hem moet door zijn toedoen ook stoppen. Die zullen bijvoorbeeld boos toeteren. En dat is geen blije *toeter*. Het verkeerslicht is mobiel en kan desgewenst verplaatst worden naar een andere locatie.

### **Europees label rijvaardigheidstraining gesteund door Europese Commissie**

Op 4 april 2019 heeft de Europese Commissie voor Transport via Violeta Bulc hun goedkeuring uitgesproken voor het 'European Motorcycle Training Quality Label' (EQLMS). Dit label is een certificering voor verschillende organisaties binnen Europa, die een extra rijtraining voor motorrijders aanbieden na het behalen van het rijbewijs. In 2015 is dit certificaat opgericht door de Europese associatie van motorfiets fabrikanten (ACEM) en de Duitse variant van Veilig Verkeer Nederland. Doel van de oprichting is het helpen van de motorrijder bij het vinden van een kwalitatief goede rijvaardigheid training. Later sloot de Internationale Federatie van Motorrijders zich ook bij dit initiatief aan. Totaal zijn er 28 instanties in Europa die een training aanbieden die voorzien is van het EQLMS-kwaliteitslabel. Stefan Pierer, die naast CEO van KTM ook voorzitter is van de ACEM, vertelde er het volgende over: "We zijn blij dat het label gesteund wordt door de Europese Commissie voor Transport. Kwaliteit van een rijtraining na het examen helpt motorrijders met het verbeteren van de beheersing van het de motor. Hierdoor maakt het de ervaring niet alleen leuker, maar ook veiliger". Hij gelooft er daarnaast in dat het label een positief effect zal hebben op de veiligheid van de motorrijder door heel Europa.

### **Nieuw: OnRoute Motorkaart Versie 5**

**De in 2010 geïntroduceerde en zeer succesvolle OnRoute motorkaart is in de 5e versie nu opnieuw verbeterd.**

Sinds 2010 is de OnRoute motorkaart voor al meer dan 30.000 motorrijders onmisbaar geworden voor het vinden van de mooie motorweggetjes en het plannen van vakantietripjes. De OnRoute motorkaart wordt door WayPoint in samenwerking met RouteYou ontwikkeld. Het product van deze succesvolle samenwerking is inmiddels toe aan zijn 5e versie! Nog uitgebreider en weer duizenden nieuwe en populaire motorroutes verwerkt. Door een nieuw licentie-model is de prijs ook nog eens gunstiger geworden. Met de OnRoute motorkaart geactiveerd wordt de route naar elke bestemming een feest!

Het succes van de OnRoute motorkaart is ook bij de navigatieproducenten Garmin en TomTom niet onopgemerkt gebleven en zij proberen in hun motortoestellen met softwarematige opties als kronkel- en bochtige wegen de gebruikers ook leuke routes voor te schotelen. Maar het wegennetwerk in Europa is grillig en lokaal heel verschillend. Softwarematig is het daarom heel moeilijk om echt mooie motorroutes te maken.

Dat kan alleen echt goed via lokale bekendheid en juist daarom maakt de OnRoute motorkaart zoveel gebruik van motorroutes die door toertocht experts zijn gemaakt. Alleen met de OnRoute motorkaart lukt het om stedelijke gebieden automatisch te vermijden! De OnRoute motorkaart bevat de kaart van 24 landen in West Europa.

De Motorkaart V5 is geschikt voor alle Garmin GPS toestellen en de BMW navigator, hij wordt aangeboden op (micro)SD. De motorkaart is echt plug en play. Je stopt de geheugenkaart in je navigatiesysteem, je schakelt de normale wegenkaart uit, de motorkaart in en je kunt op weg. Het is dus niet nodig om eerst de kaart te installeren op de computer en over te laden naar je toestel. De motorrijders die toch eerst op de computer de routes willen voorbereiden, kunnen de kaart uitlezen in BaseCamp zodat hier de routes in gemaakt kunnen worden. De OnRoute Motorkaart V5 kost € 99,- voor West Europa.

Voor de bestaande gebruikers is er uiteraard de mogelijkheid om een update aan te schaffen. Heb je de OnRoute Motorkaart na 1 januari 2019 aangeschaft dan is de update zelfs gratis. Heb je de Motorkaart voor deze datum aangeschaft dan betaal je € 29,- voor de update. Ook wanneer je alleen de BeNeLux of een andere regio van Europa had dan krijg je bij de update de complete OnRoute motorkaart van West Europa. De bestaande gebruikers kunnen updaten via de website [onroute.nl](http://onroute.nl) of de update aanschaffen bij de winkels van WayPoint.

### **Samenvatting van de unieke features van de OnRoute Motorkaart V5**

De kaart is gebaseerd op de meest recente gegevens/verkeerssituaties (input TomTom). M.a.w. rijrichtingen, straatnamen, nieuwe wegen en connecties zijn geupdate.

Het product bevat de landen: Andorra, België, Denemarken, Duitsland, Engeland, Finland, Frankrijk, Ierland, Italië, Liechtenstein, Luxemburg, Monaco, Nederland, N-Ierland, Noorwegen, Oostenrijk, Portugal, San Marino, Schotland, Spanje, Vaticaanstad, Wales, Zwitserland, Zweden.

De On Route Motorkaart V5 West-Europa bevat bijna 38.000 kilometer nieuw motornetwerk ten opzicht van de vorige versie. Het totaal aan uniek netwerk dat uitmuntend geschikt is voor de motorrijder en veelvuldig wordt gebruikt in toertochten komt daarmee op 1.767.127 kilometer!

Dat is een equivalent aan prachtige motorwegen van 5 keer naar de maan of meer dan 44 keer rond de aarde.



Naast het nieuw toegevoegd netwerk is er ook bijna 200.000 kilometer aan netwerk vernieuwd.

### **Dit unieke netwerk is nog beter dan het vorige:**

- We zorgen ervoor dat je nog mooiere trajecten voorgeschoteld krijgt
- We zorgen ervoor dat vooral rustige & smalle wegen door mooie landschappen de voorkeur krijgen.
- We zorgen ervoor dat die wegen comfortabel te berijden zijn met een toermotor (zijnde verhard en in goede conditie)
- We zorgen ervoor dat je niet te veel links-/rechts-afslagen of verkeerslichten krijgt met ons vernieuwd continuïteits-algoritme.
- We zorgen ervoor dat je in stedelijke gebieden vlot via grotere wegen de meer aangename toermotornetwerken kan bereiken buiten de stad.
- We zorgen ervoor dat je steden en/of verstedelijkte gebieden over langere afstand meestal vermijdt (waar mogelijk).
- We zorgen ervoor dat je in eigen streek nog stukjes weg zal ontdekken met jouw toermotor die je zelf nog niet kende (aldus onze testers).
- Het product bevat ook tal van bezienswaardigheden en nuttige plaatsen die interessant zijn voor de motorrijder.

### **Voor meer informatie of aanschaf:**

[www.onroute.nl](http://www.onroute.nl) of stuur een mailtje naar [info@onroute.nl](mailto:info@onroute.nl)

### **Honda, Yamaha, Suzuki en Kawasaki werken samen aan elektrische motoren**

De vier grote Japanse motorfietsfabrikanten (Honda, Yamaha, Suzuki en Kawasaki) hebben besloten samen te gaan werken. Deze samenwerking richt zich volledig op elektrisch aangedreven motorfietsen. Het doel van de samenwerking is een uniforme productie van accu's, oplaad mogelijkheden en het opzetten van een netwerk van oplaad stations. Daarnaast zijn er sterke aanwijzingen dat deze oplaad stations voorzien gaan worden van de mogelijkheid tot het uitwisselen van de accu's.

Op dit moment bieden accu's niet de capaciteit om tot een groot bereik te komen met motorfietsen, daar de ruimte voor plaatsing gering is. Door het snel kunnen

wisselen van de accu voorkom je lange oplaadtijden en kun je dus toch relatief snel grotere afstanden overbruggen.

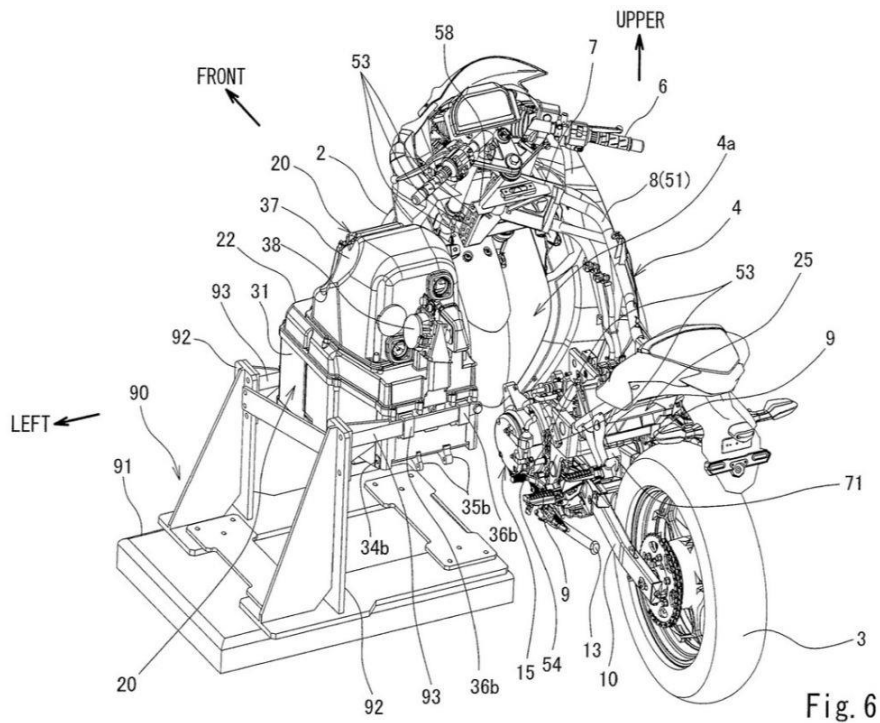

Afgelopen week kwamen er verschillende tekeningen van Kawasaki naar buiten waarin patent wordt aangevraagd voor een elektrische aandrijflijn. Op de tekeningen is te zien dat accu's geplaatst zijn achter een buizenframe op de plaats waar een conventionele motorfiets de verbrandingsmotor heeft. De elektrische motor zelf zit op de positie waar normaal de versnellingsbak zou zitten. Verdere details zijn nog onbekend. Opvallend is echter wel dat de accu's uitneembaar zijn, zoals ook blijkt uit de tekeningen. Hoe dit proces precies werkt en of dit eenvoudig te doen is, is nog onbekend.

Naast Kawasaki heeft ook Honda een prototype van elektrische motor laten zien. Het model komt overeen met CRF-450 crossmotor, maar dan met elektrische aandrijving. Verder specificaties over vermogen en 'range' zijn nog onbekend. Wel is het prototype ook voorzien van Showa schokdempers, ook het frame is hierbij gelijk gebleven aan de regulier CRF-450. Daarnaast heeft Honda tijdens diezelfde presentatie ook een scooter onthuld die voorzien is van uitwisselbare accu. Ook voor de scooter geldt dat verdere specificaties nog onbekend zijn.

## Recordpoging Grootste Kawasaki Toertocht op 25 mei 2019

Op 25 mei organiseert Nol Bikker Motoren ter ere van zijn 40 jarig jubileum de grootste Kawasaki tour ooit. De bedoeling is zoveel mogelijk Kawasaki's op zaterdag 25 mei in de polder op de Grotewaard 8 achter het bedrijf van Nol Bikker naar Noordeloos te trekken. De ingeschreven deelnemers worden ingedeeld op leeftijd aan de hand van "datum eerste toelating" volgens het kentekenbewijs. Nol Bikker zelf zal op een Kawasaki 250 Samurai uit 1968 gaan deelnemen.

Vervolgens zal er een rit van 40 kilometer gereden worden waarbij een notaris het aantal Kawasaki's officieel zal vast leggen voor een vermelding in het Guinness World Record Book. De inschrijving is al geopend en is te vinden op [www.polderevenementen.nl](http://www.polderevenementen.nl).

### **Minder dodelijke ongevallen motorrijders in 2018**

In 2018 kwamen in het Nederlandse verkeer 42 motorrijders om het leven. Enig lichtpuntje bij dit trieste cijfer is dat dit een daling ten opzichte van de 51 slachtoffers in het jaar daarvoor. Wel waren meer vrouwen in 2018 slachtoffer bij een motorongeluk, drie in plaats van één het jaar daarvoor. Dit blijkt uit de analyse door het SWOV van ongevalcijfers van het CBS. De daling van het aantal dodelijke slachtoffers onder motorrijders is opvallend, omdat het totale aantal verkeersslachtoffers juist met 65 steeg ten opzichte van 2017. Dat totale aantal verkeersdoden vertoonde in Nederland, na een stijging in de jaren vijftig en zestig, sinds 1973 een geleidelijke daling. Sinds 2000 is het aantal verkeersslachtoffers voor zowel motorrijders als automobilisten gehalveerd, maar de laatste jaren is deze daling echter gestagneerd. In 2018 waren er dan ook 678 dodelijke slachtoffers in het verkeer in Nederland te betreuren; dit is het hoogste aantal sinds 2010. Ongeveer een derde van deze verkeersdoden bestaat uit auto-inzittenden (233), en ongeveer een derde is fietser (228).

Het risico om te overlijden in het verkeer blijft per afgelegde kilometer het hoogst voor gemotoriseerde tweewielers: brom- en snorfietsers en motorrijders zijn duidelijk de kwetsbaarste groep. Per miljard afgelegde kilometers ligt het aantal dodelijke slachtoffers op 50 voor motorrijders en rond 42 voor brom- en snorfietsberijders, terwijl dit voor voetgangers en fietsers rond de 10 ligt en voor autobestuurders rond 2.

## Ingezonden bericht

Goedendag,

Op 24 augustus organiseren wij een hele triatlon in de regio Arnhem-Nijmegen. De reden dat ik even contact zoek is meerledig. Het fiets onderdeel, 180km verdeeld over vier rondes van 45 km gaat over de openbare weg waaronder de waaldijk tussen Lent en Huissen. Wij realiseren ons dat vele recreatieve motorrijders ook van deze route gebruik maken. Ondanks dat wij met ongeveer 125 deelnemers, die individueel fietsen (verplichte minimale afstand is 12m) zijn we aan het kijken hoe we de route in samenwerking met de betrokken gemeenten zo verkeersluw kunnen krijgen. Één van de actie punten is om onze activiteiten bij de rondom liggende motor/wieler(tour)verenigingen bekend te maken. Aangezien motorrijders grotere afstanden afleggen is het lastig in te schatten welke verenigingen te benaderen. Wij zouden het waarderen als u dit bericht zou willen verspreiden onder uw aangesloten verenigingen. Hopelijk wilt men rekening houden met deze dag en route op de tour kalender planning. Alle details kunt u vinden op onze website [www.gelreman.nl](http://www.gelreman.nl)

Verder zijn we voor deze dag nog opzoek naar vrijwilligers die het leuk vinden om deze dag in goede en veilige banen te leiden. Met name mensen die bereid zijn om als verkeersvrijwilliger langs het parcours overige verkeersdeelnemers te attenderen op de aanwezigheid van de deelnemers. De deelnemers gaan grotendeels over voorrangswegen maar we willen de veiligheid natuurlijk vergroten door op diverse punten vrijwilligers te posten. Wij zouden het erg waarderen als we onze oproep ook aan uw leden van de vereniging kenbaar mogen maken. Door bv mail welke u kunt door sturen en/of flyers.

Met sportieve groet,  
Gert-Jan ten Pierick  
0654376894  
Team Gelreman

--

Met sportieve groet,  
Gert-Jan ten Pierick | Gelreman  
06 54376894



## STANDEN TOERCOMPETITIE 2019

### CLUBS

<u>CLUB</u>	<u>PUNTEN</u>
1 MC Promotie	240
2 MTC Noord	225
3 MC Contact Dordrecht	180
4 MC Keizer Karel- Nijmegen	115
5 Veluwe Motor Tour Club	90
6 MC Wombarg	80
7 VAMC de Graafschaprijders	80
8 MTC de Schaffelaar	70
9 De Gasschoeve	60
10 MTC Motovatie	55
11 MC de Kraats	50
12 MTC de Steur	40
13 MTK de IJselrijders	40
14 MV Almere	40
15 Baarnse Motor Club	35
16 Boreftse MC	35
17 MC '93 Nijverdal	30
18 MC Zeeuws Vlaanderen	30
19 MC Trajectum	25
20 Maastrichtse Motorclub '72	20
21 MC HAMAC Harfsen	20
22 MC RAM Raalte	20
23 MTC Bergeijk	20
24 MC de Megafoon	15
25 BMW GS Club Nederland	10
26 MC Alkemade	10
27 MC Mios	10
28 MC Nijverdal-Hellendoorn	10
29 MC Vogelvrij	10
30 MAC Zandvoort	5
31 MC de Kempengalm	5
32 MC Zobba	5
33 MTC Mariahout	5

### CLUBS OP FACTOR

Club	Aantal rijders	Punten	Factor
MTC de Steur	1	40	40.00
MTC Noord	9	225	25.00
MC Trajectum	1	25	25.00
MTC Bergeijk	1	20	20.00
Boreftse MC	2	35	17.50
MC Wombarg	5	80	16.00
MC Contact Dordrecht	17	180	10.59
MC Promotie	23	240	10.43
Veluwe Motor Tour Club	9	90	10.00
VAMC de Graafschaprijders	8	80	10.00
MTC de Schaffelaar	7	70	10.00
De Gasschoeve	6	60	10.00
MC de Kraats	5	50	10.00
MTK de IJselrijders	4	40	10.00
MV Almere	4	40	10.00
MC Zeeuws Vlaanderen	3	30	10.00
MC '93 Nijverdal	3	30	10.00
Maastrichtse Motorclub '72	2	20	10.00
MC RAM Raalte	2	20	10.00
MC HAMAC Harfsen	2	20	10.00
MC Nijverdal-Hellendoorn	1	10	10.00
MC Alkemade	1	10	10.00
MC Vogelvrij	1	10	10.00
MC Mios	1	10	10.00
BMW GS Club Nederland	1	10	10.00
MTC Motovatie	6	55	9.17
MC de Megafoon	2	15	7.50
Baarnse Motor Club	6	35	5.83
MC Keizer Karel- Nijmegen	23	115	5.00
MC Zobba	1	5	5.00
MC de Kempengalm	1	5	5.00
MTC Mariahout	1	5	5.00
MAC Zandvoort	1	5	5.00



#### RIJDERS

NAAM                      PLAATS                      CLUB                      PUNTEN

1 Kouwen van Cees H.	Nieuwegein	Individueel rijder	65
2 Voorneveld Jan	De Kwakel	MTC Noord	65
3 Willems Bert	Eerbeek	Individueel rijder	55
4 Groen Jan	Nieuwleusen	Individueel rijder	45
5 Wijngaarden Marten	Marsum	MTC Noord	45
6 Eilander Bertus	IJsselmuiden	MTC de Steur	40
7 Harten van Wout	Zeist	Individueel rijder	40
8 Kats Rinze	Surhuizum	MTC Noord	40
9 Oosterbroek Harry	Leusden	Individueel rijder	40
10 Remeus Hans	Maarn	MTC Noord	40
11 Teunissen Theo C.	Zevenaar	Individueel rijder	40
12 Berg van den Bert	Dordrecht	MC Contact Dordrecht	30
13 Rietberg Rolien	Surhuizum	MTC Noord	30
14 Tolboom Antoon	Leusden	MC Wombarg	30
15 Aarts Antoon	Hilvarenbeek	Individueel rijder	25
16 Dalhuisen Cor	Vaassen	Individueel rijder	25
17 Dor Pieter	Montfoort	MC Trajectum	25
18 Pon Du Hugo	Woudenberg	MC Wombarg	25
19 Riemersma Sjoerd	Heerenveen	MTC Noord	25
20 Tolboom Theo G.	Leusden	Individueel rijder	25
21 With de Bert	Cothen	MC Wombarg	25
22 Bijkerk Henk	Zwijndrecht	MC Contact Dordrecht	20
23 Bravenboer Arie	Amstelveen	Individueel rijder	20
24 Dijk van Jan	Dordrecht	MC Contact Dordrecht	20
25 Enden van der Andre	Dordrecht	MC Contact Dordrecht	20
26 Goutbeek G.J.	Nieuw Leusen	Individueel rijder	20
27 Hauzendorfer Otto	Westzaan	MC Promotie	20
28 Hulst van der Alex	Huizen	Individueel rijder	20
29 Kolen Petrus	Bergeijk	MTC Bergeijk	20
30 Nielen Aad	Krommenie	MC Promotie	20
31 Pelgrom Rudi	Twello	MC de Megafoon	20
32 Praster Evert	Rheden	Individueel rijder	20
33 Reitsma Hielke	Workum	MTC Noord	20
34 Schot Andre G.	Sint Pancras	MC Mios	20
35 Snelders Wim	Schipluiden	MC Contact Dordrecht	20
36 Vliet van Ben	Woerden	Boreftse MC	20
37 Volger A.P.	Amsterdam	Individueel rijder	20
38 Voorneveld P.	Uithoorn	MTC Noord	20
39 Zanden van de Jos	Dordrecht	MC Contact Dordrecht	20
40 Zwaan Aad	Castricum	Individueel rijder	20

## L.O.O.T. Nationale Toerkalender 2019



**01/01/2019 - 30/11/2019**

**MEERPROVINCIEENRIT**

**MTC Motivatie**

Doorlopend - 5 punten

Start te: Restaurant De Roskam, Hessenweg 212, 3791 PN Achterveld

Inschrijfgeld: € 5,00(z.h.). Lengte: 200 km. Extra info:

€ 5,00 overmaken op bankrekening: NL38INGB0002972580 o.v.v. MPR Naam Mailadres



**04/05/2019**

**35e SCHAFFELAARTOERTOCHT**

**MTC de Schaffelaar**

Toerit - 10 punten

Start te: Café Rest. De Rotterdammer, Wolweg 40, 3776 LP Stroe

Info: Paul Cornelissen, Tel.: 033-4621475. Wim van de Heg, Tel.: 0342-416249,

Tijmen de Harder, Tel.: 033-2986885. Inschrijfgeld: € 5,00(z.h.) Lengte: 180 km.

Omgeving: Midden Nederland. Inschrijven vanaf: 10:00 tot 14:00. Extra info:

Lange starttijd!! Geen extra prijzen. Zie voor uitgebreide info: [www.mtcdeschaffelaar.nl](http://www.mtcdeschaffelaar.nl)

---

**05/05/2019**

**13e MEIRIT**

**MC Hamaland**

Toerit - 5 punten

Start te: Café Haak en Hoek, Holterhoekseweg 6, 7142 KZ Groenlo

Info: [info@mchamaland.nl](mailto:info@mchamaland.nl), Inschrijfgeld: € 5,00(z.h.). Lengte: 200 km.

Inschrijven vanaf: 09:00 tot 11:30. Extra info: Voor meer info; [www.mchamaland.nl](http://www.mchamaland.nl) Route op GPS/Garmin coördinaten start N5202486-E00640920

---

**05/05/2019**

**MOTOVATIERIT**

**MTC Motivatie**

Toerit - 5 punten

Start te: DVH, Wimbletonpark 2, 1186 XN Amstelveen

Inschrijfgeld: € 5,00(z.h.). Lengte: 160 km. Inschrijven vanaf: 09:00 tot 11:00. Extra info:

Voorrijders aanwezig tot 10.00 uur. (zolang voorraad strekt) Alleen op GPS (Garmin en Tomtom)

---

**09/05/2019 - 12/05/2019**

**31e GROENE WEEKEND**

**MV Almere**



Meerdaagse - 0 punten

Start te: Clubhuis MV Almere, Meerveldstraat 55, 1359 HZ Almere

Info: dinsdag vrijdagavond , Tel.: 036-5310282. Lengte: 1200 km.

Omgeving: Duitsland en Westerwald. Inschrijven vanaf: 09:00 tot 12:00. Extra info:

3 overnachtingen op basis HP. Voorinschrijving verplicht. Info via [www.motorvereniging.nl](http://www.motorvereniging.nl) GPS/Garmin vooruit aan te vragen bij [toercommissie@motorvereniging.nl](mailto:toercommissie@motorvereniging.nl)

---

**10/05/2019**

**RIJN MOEZELTOER**

**St. M.T. Zaanstreek**

Meerdaagse - 10 punten

Start te: Weert. Info: Jan Valk , Tel.: 075-6216095. Inschrijfgeld: € 199,00(m.h.)

Lengte: 1100 km. Omgeving: Rijn, Moezel, Eifel, Luxemburg

Inschrijven vanaf: 00:00 tot 00:00 Extra info: Hotel 3 overnachtingen, halfpension, 2e dag lunch, T-shirt, diverse consumpties, servicewagen, route op GPS en papier.

---

**11/05/2019**

**VEENTOCHT**

**MAC Veenendaal**

Toerit - 10 punten

Start te: Moto Fit, Kruisboog 45A, 3905 TE Veenendaal. Info: M. v.d. Beek ,Tel.: 06-538798515

Inschrijfgeld: € 6,00(z.h.). Lengte: 100/275 km. Inschrijven vanaf: 09:00 tot 11:00. Extra info:

Korte rit 100 km € 3,00 en Lange rit 275 km € 6,50. [www.mac-veenendaal.nl](http://www.mac-veenendaal.nl) Koffie gratis. Club sluit om 18.00 uur. Alleen navigatie.

---

**12/05/2019**

**17e ELFMERENTOCHT**

**MTC Noord**

Toerit - 5 punten

Start te: Partycentrum T Haske, Vegelinsweg 20, 8501 BA Joure.

Inschrijfgeld: € 5,00(z.h.). Lengte: 150/200 km. Omgeving: Friesland

Inschrijven vanaf:09:00 tot 13:30. Extra info: Route uitsluitend op GPS.

Info bij B. Drenthe [elfmerentocht@mtcnoord.nl](mailto:elfmerentocht@mtcnoord.nl)

---

**12/05/2019**

**9e LENTERIT**

**MC Zeeuws Vlaanderen**

Toerit - 5 punten

Start te: Café in t Zicht der Schelde, Emmastraat 20, 4569 TL Graauw

Info: [toercommissaris@mz-v.eu](mailto:toercommissaris@mz-v.eu) , 06-14494933. Lengte: 220 km.

Inschrijven vanaf: 09:00 tot 12:00. Extra info: [www.mz-v.eu](http://www.mz-v.eu)

---

**19/05/2019**

**3e BEAT BATTENRIT**

**MC Keizer Karel- Nijmegen**

Toerit - 5 punten

Start te: Café Zaal De Markies, Poeltjelaan 23, 6603 CM Wijchen ( Alverna )

Info:Hay Smits , Tel.: 06-40309395 , [secretariaat@mckeizerkarel.nl](mailto:secretariaat@mckeizerkarel.nl).

Inschrijfgeld: € 17,00(z.h.). Lengte: 200 km. Inschrijven vanaf: 09:00 tot 11:00

Extra info: € 17,50 geheel voor de stichting Beat Batten. Incl. koffie bij vertrek, lunch en bij een aankomst een kleine versnapering. Route via GPS (GPX)

---

**19/05/2019**

**44e 15 DORPENTOCHT**

**MC West Friesland**

Toerit - 10 punten

Start te: Kantine IJclub, Oostwijzend 24 A, 1688 DA Nibbixwoud. Info: Piet Makkenze ,

Tel.: 06-20364527. Jan Ditz , Tel.: 06-54397304. Inschrijfgeld:€ 6,00(z.h.). Lengte: 185 km. Omgeving:

Noord Holland, Inschrijven vanaf:09:00 tot 12:00. Extra info: De rit is alleen op digital verkrijgbaar.

---

**19/05/2019**

**JUBILEUMRIT 35 JAAR MCA**

**MC Alkemade**

Toerit - 10 punten

Start te: Clubhuis, Weteringlaan 22, 2377 XN Oude Wetering

Info: Theo van Emmerik , Tel.: 06-21270285. Inschrijfgeld: € 5,00(z.h.). Lengte: 200 km.

Inschrijven vanaf: 09:00 tot 11:00. Extra info: Gratis koffie en thee. Alleen GPS/Garmin en TomTom. Extra hele dag TT op groot scherm. Meer info: [www.mcalkemade.nl](http://www.mcalkemade.nl)

---

**19/05/2019**

**VOORJAARSRIT**

**MC Nijverdalen-Hellendoorn**

Infowijzer mei 2019

25

Toerit - 0 punten

Start te: Clubhuis het Mollenhol, Imminkservestraat 4, 7447 AZ Hellendoorn

Info: Rikus Tijhuis ,Tel.: 06-30397417 , [toer@mcnh.nl](mailto:toer@mcnh.nl). Inschrijfgeld: € 6,00(z.h.). Lengte: 200 km.

Omgeving: zie website of Facebook. Inschrijven vanaf:09:00 tot 12:00. Extra info:

Internet: [www.mcnh.nl](http://www.mcnh.nl) Route op GPS. E-mail: [toer@mcnh.nl](mailto:toer@mcnh.nl)



**24/05/2019**

**RIJN MOEZELTOER**

**St. M.T. Zaanstreek**

Meerdaagse - 10 punten

Start te: Weert. Info: Jan Valk , Tel.: 075-6216095. Inschrijfgeld: € 199,00(m.h.) Lengte: 1100 km.

Omgeving: Rijn, Moezel, Eifel, Luxemburg. Inschrijven vanaf: 00:00 tot 00:00. Extra info:

Hotel 3 overnachtingen, halfpension, 2e dag lunch, T-shirt, diverse consumpties, servicewagen, route op GPS en papier.

---

**25/05/2019**

**28e INT. MOTORY**

**Veluwe Motor Tour Club**

Toerit - 10 punten

Start te: Kerkplein , Putten. Info: Jan Domburg , Tel.: 06-23686767. Inschrijfgeld: € 32,00(m.h.)

Lengte: 400 km. Inschrijven vanaf: 08:45 tot 10:00.Extra info: Voorinschrijving € 27,00. Rit is geheel

verzorgd. Meer info [www.motory.nl](http://www.motory.nl) en op facebook motory-toeren voor een doel, [info@motary.nl](mailto:info@motary.nl) Route op GPS en roadbook.

---

**26/05/2019**

**20e VECHTDALRIT**

**MTC Dalfsen**

Toerit - 5 punten

Start te: Clubgebouw MTC Dalfsen, De Singel 3, 7722 RR Dalfsen

Info: A. Dijk , Tel.: 0529-471887. R. Gerrits , Tel.: 06-53566439. I. Kemper , Tel.: 06-11232864

Inschrijfgeld:€ 5,00(z.h.). Lengte: 150/250 km. Inschrijven vanaf: 10:00 tot 12:00

Extra info: <https://mtcdalfsen.nl> Voor GPS via [toercommissie@mtcdalfsen.nl](mailto:toercommissie@mtcdalfsen.nl)

---

**26/05/2019**

**26e KIEKENDIEFTOER**

**MV Almere**

Toerit - 5 punten

Start te: Clubhuis MV Almere, Meerveldstraat 55, 1359 HZ Almere  
Info: dinsdag vrijdagavond. Tel.: 036-5310282. Inschrijfgeld: € 5,00(z.h.). Lengte: 180/230 km.  
Omgeving: Richting Noord Holland.  
Inschrijven vanaf: 09:00 tot 12:00. Extra info: De finishplaats is niet gelijk aan de startplaats. GPS/Garmin vooruit aan te vragen bij toercommissie@motorvereniging.nl

---

**26/05/2019** **BIKERS WORLD LUNCHRIT** **MTC Motivatie**

Toerit - 10 punten

Start te: Bikers World, Lijnbaan 21H, 1969 NB Heemskerk  
Info: Inschrijfgeld: € 12,50(z.h.). Lengte: 150 km. Inschrijven vanaf: 10:00 tot 11:00. Extra info:  
Voorrijders aanwezig tot 10.45 uur. (zolang voorraad strekt) Alleen op GPS (Garmin en Tomtom)

---

**26/05/2019** **BOSHUIZEN MOTOR SERVICE RIT** **MC Free Wheels-Heeten**

Toerit - 5 punten

Start te: Boshuizen Motor Service, Tjakstraat 11e, 8102 HG Raalte  
Info: Johnny Tutert , Tel.: 06-13571538. Wouter Slendebroek , Tel.: 06-21618072  
Inschrijfgeld: € 5,00(z.h.). Lengte: 175 km. Omgeving: Twente. Inschrijven vanaf: 09:00 tot 11:00  
Extra info: Meer info via toercommissie.mcfreewheels@gmail.com

---

**26/05/2019** **MUNNINGHOFF** **V.M.T.R. Norg**

Toerit - 10 punten

Start te: Café Zwaneveld, Oosteind 33, 9331 AG Norg  
Info: J. Meijeren , Tel.: 06-11286761. H. Nijenbrink , Tel.: 06-51568962  
Inschrijfgeld:€ 3,00(z.h.). Lengte: 200 km. Omgeving: Noord Holland  
Inschrijven vanaf:09:00 tot 10:30. Extra info: Route beschikbaar op Garmin. Internet: [www.vmtr.nl](http://www.vmtr.nl) Email:  
[info@vmtr.nl](mailto:info@vmtr.nl) Facebook: [com/vmtrnorg](https://www.facebook.com/vmtrnorg)

---

**30/05/2019** **35e HEMELVAARTRIT** **Boreftse MC**

Toerit - 5 punten

Start te: Café Custwijn, Laageind 1, 3465 KG Driebruggen  
Info: Corrie Wetsteijn , Tel.: 0180-314491. Inschrijfgeld: € 5,00(z.h.) . Lengte: 200 km.  
Inschrijven vanaf: 09:30 tot 12:00. Extra info:  
Finish op een andere locatie. Route voor Garmin. Zie [www.boreftse-motorclub.nl](http://www.boreftse-motorclub.nl) voor finish locatie.

---

**30/05/2019 - 02/06/2019**

**43e EUROTOUR**

**Maastrichtse Motorclub '72**

Meerdaagse - 10 punten

Start te: Brasserie De Dwaze Herder, Slakweg 5, 6228 NB Maastricht  
Info: Jos Vincken , Tel.: 024-6412651 , [tourinfo@mmc72.nl](mailto:tourinfo@mmc72.nl)  
Inschrijfgeld: € 35,00(z.h.) . Lengte: 1000 km. Omgeving: Duitsland en Westerwald  
Inschrijven vanaf:08:00 tot 11:00. Extra info: 4 daagse toertocht door België en Duitsland. Geen  
voorinschrijving op woensdag. Gratis kamperen op de Eurotoer camping in Duitsland. Diverse bekens.  
Paspoort en groene kaart meenemen. Internet: [www.mmc72.nl](http://www.mmc72.nl)

---

**30/05/2019**

**HEMELVAARTTOCHT**

**MC '93 Nijverdal**

Toerit - 0 punten

Start te: Café Restaurant De Budde, Grotestraat 167, 7443 BE Nijverdal  
Info: Gert Paarhuis , Tel.: 0547-851445. Albert Tempelman , Tel.: 06-25222969  
Inschrijfgeld: € 6,00(z.h.). Lengte: 125 km. Omgeving: Zie [www.mc93.nl](http://www.mc93.nl) en FB  
Inschrijven vanaf: 07:30 tot 08:00. Extra info:Incl. consumptiebon. Een digitale Garmin versie van de  
toertocht aanwezig. Leden betalen € 4.00.

---

**02/06/2019**

**18e WIL HARTOGRIT**

**MC Mios**

Toerit - 5 punten

Infowijzer mei 2019

27

Start te: Wil Hartogmuseum, Mijnsherenweg 7, 1658 CA Lambertschaag  
Info: Mels van Ammers , Tel.: 06-21807778. Nico Roodt , Tel.: 0226-353501  
Inschrijfgeld: € 2,00(z.h.). Lengte: 190 km. Omgeving: Noord-Holland  
Inschrijven vanaf:09:00 tot 12:00. Extra info: Gratis koffie en koek.

---

**04/06/2019 - 07/06/2019**

**28e GELDERSE 4 DAAGSE**

**VAMC de Graafschaprijders**

Avondrit - 0 punten

Start te: Clubhuis VAMC De Graafschaprijders, Eikenlaan 2A, 7251 LT Vorden/Kranenburg

Info:toer@vamc.nl , [www.vamc.nl](http://www.vamc.nl). Inschrijfgeld: € 3,00(z.h.). Lengte: 100 km.

Omgeving: Twente, Achterhoek en Veluwe. Inschrijven vanaf: 18:30 tot 19:30. Extra info:

€ 3,00 per avond. € 10,00 voor 4 avonden. 2e avond Café Restaurant Olde Molle Diepenheimseweg 21 (7161MH) Neede MC 3e avond ??? 4e avond Café Heezen J.F. Oltmanstraat 5 (7221NA) Steenderen MC de Blijde Rijders

